

# **SERIE F “2010”**

**VASCHE TONDE SERIE INCASSO CON BORDO RIBASSATO**

***RUNDE EINBAUBECKEN MIT ABGESETZTEM RAND***

**BUILT-IN ROUND BOWLS WITH FLUSH EDGE**

***BACS RONDS ENCASTRABLES AVEC BORD ABAISSE***

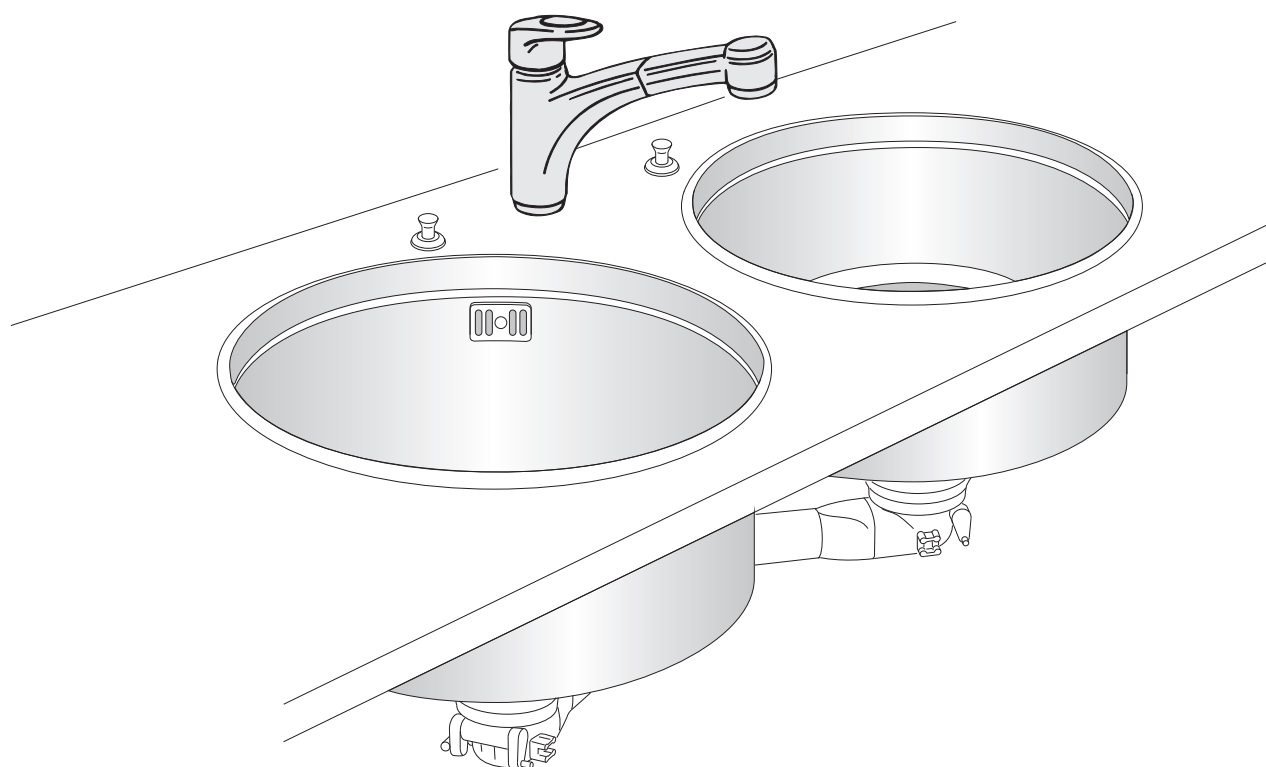

**GUIDA ALL'INSTALLAZIONE**  
**INSTALLATIONSANLEITUNGEN**  
**INSTALLATION GUIDE**  
**GUIDE POUR L'INSTALLATION**



## CARATTERISTICHE TECNICO-COSTRUTTIVE

L'intera vasca è realizzata in acciaio inox al nichel cromo 19/10 con finitura satinata argento.

Nella parte sottostante delle vasche è applicato a fuoco un isolante termo-acustico che consente di mantenere a lungo l'acqua calda dentro alle stesche e di attutire i rumori causati dall'acqua e dalle stoviglie.

I pomelli comandano l'apertura e la chiusura del tappo tramite una cordina di acciaio inox per evitare di immergere le mani dentro le vasche.

Le vasche art. VDF 31 sono predisposte per l'applicazione del tritarifiuti.

## TECHNICAL AND STRUCTURAL FEATURES

The whole bowl is made of 19/10 chrome-nickel stainless steel with "silver" finishing.

Underneath the bowls it is fire-welded an heat and sound insulation material to keep the water warm inside the bowls and to deaden the noise caused by water and dishes.

The drain knobs control the opening and closing of the plug by means of a stainless steel cord in order to avoid to touch the water with hands.

The bowls art. VDF 31 are suitable for garbage disposer.

## TECHNISCH-KONSTRUKTIVE EIGENSCHAFTEN

Das Becken wird zur Gänze aus rostfreiem Chromnickelstahl 19/10 hergestellt und silbergrau satiniert.

Auf der Unterseite wird eine wärme- und geräuschkämmende Isolierschicht aufgetragen, durch welche das Wasser im Becken länger warm bleibt und das vom Wasser und Geschirr verursachte Geräusch gedämpft wird.

Die Kugelgriffe steuern über eine Edelstahlkette das Öffnen und Schließen des Stopfens; dadurch vermeidet man das Eintauchen der Hände in das Becken.

Die Rechteckigebecken VDF 31 sind für den Einbau des Restezerkleinerers vorbereitet.

## CARACTERISTIQUES TECHNIQUES ET DE CONSTRUCTION

Tout le bac est construit en acier inox au nickel-chrome 19/10 avec finissage "argent".

Sur l'envers des bacs, en dessous, est appliqué à chaud un matériau isolant thermo-coustique qui permet de maintenir la chaleur de l'eau à l'intérieur des bacs et d'amortir les bruits causés par l'eau et la vaisselle.

Les poignées commandent l'ouverture et la fermeture du bouchon à travers un cordon en acier inox pour éviter de devoir immerger les mains dans les bacs.

Les bacs VDF 31 sont prévus pour l'application du broyeur à ordures.

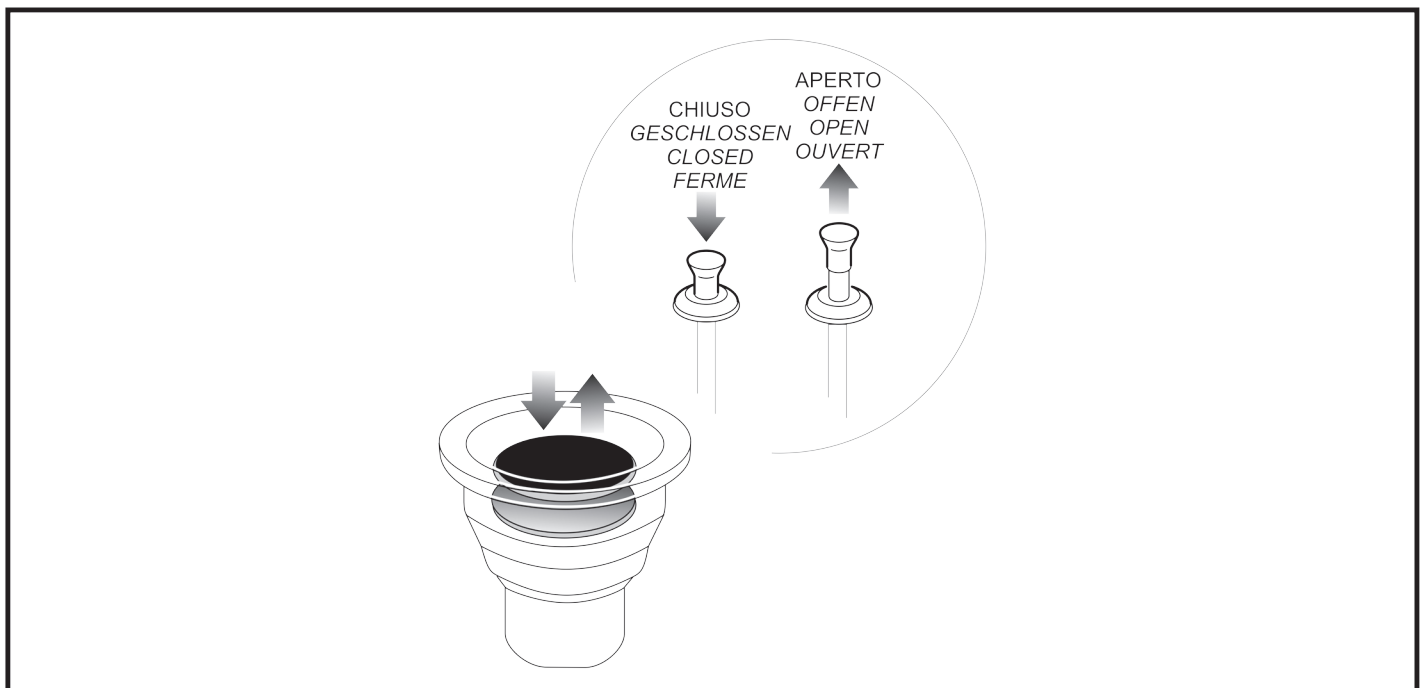

**DIMENSIONE VASCHE - BECKENABMESSUNGEN**  
**BOWLS DIMENSIONS - DIMENSIONS DES BACS**

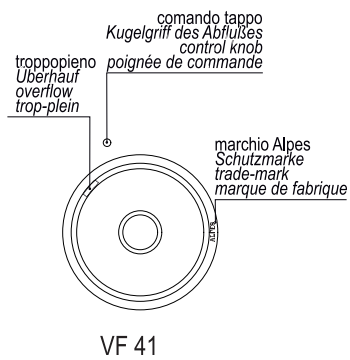
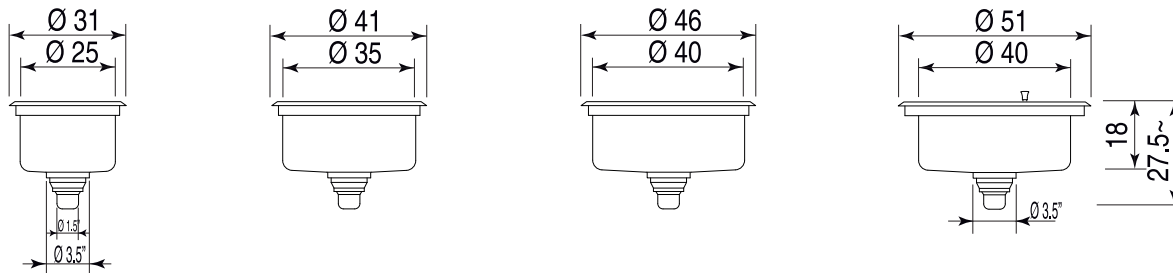

VASCA DESTRA: pomello comandi e scarico troppioeno a destra  
 RECHTES BECKEN: Stopfensteuerung und Überlaufrohr rechts  
 RIGHT BOWL: control knob and overflow on right-hand side  
 BAC DROIT: poignée de commande et trop-plein à droite

VDF 31

VF 41

VF 46-D

VF 51 AM-D

VASCA SINISTRA: pomello comandi e scarico troppioeno a sinistra  
 LINKES BECKEN: Stopfensteuerung und Überlaufrohr links  
 LEFT BOWL: control knob and overflow on left-hand side  
 BAC GAUCHE: poignée de commande et trop-plein à gauche

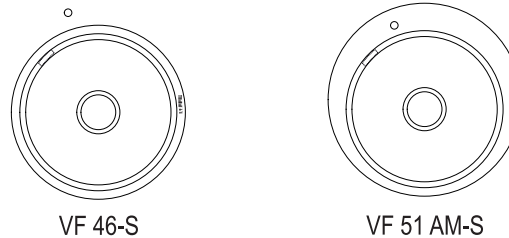

VF 46-S

VF 51 AM-S

**Dimensioni fori incasso vasche - Abmessungen des Becken-Einbauausschnitts**  
**Bowls installations cutout dimensions - Dimensions des trous des bacs**

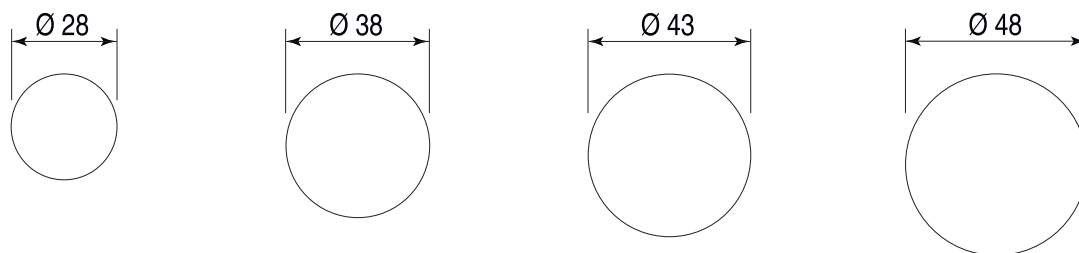

**DIMENSIONI E POSIZIONI FORI INCASSO POMELLO COMANDI E GRUPPO DI EROGAZIONE**  
**ABMESSUNGEN UND POSITION DES EINBAUAUSSCHNITTS FÜR DIE STOPFENSTEUERUNG UND DEN WASSERHAHN**  
**DIMENSIONS AND POSITION OF CONTROL KNOB AND TAP INSTALLATION CUTOUTS**  
**DIMENSIONS ET POSITIONS DES TROUS DE LA POIGNÉE DE COMMANDE ET DU ROBINET**

Vasca singola - Einzelbecken  
 Single bowl - Bac individuel

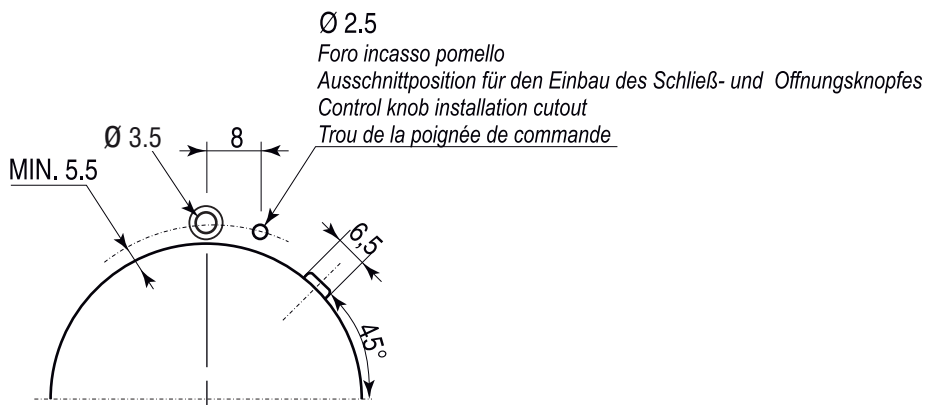

Vasche abbinare - kombinierte Becken  
 Combined bowls - Bacs accouplés

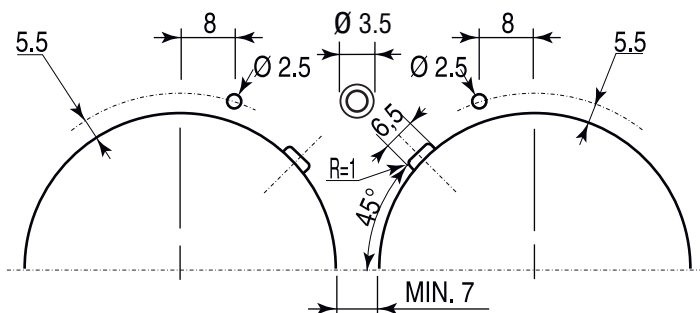

Incasso scarico trotopieno  
 Einbau Überlaufrohr  
 Overflow cutout  
 Trous du trop-plain

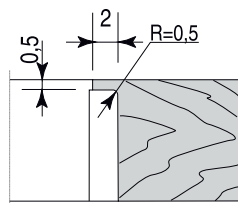

## INSTALLAZIONE

Disimballare la vasca dal contenitore protettivo.

Gli elementi da incasso vanno inseriti nei relativi contenitori che dovranno avere i fori delle dimensioni riportate nello schema istruzioni.

Prima di effettuare detto inserimento, posizionare la guarnizione sigillante fornita in dotazione.

Il bloccaggio del mobile si effettua mediante l'avvitamento degli appositi ganci, posti nella parte sottostante della vasca, a chiusura graduale e di nessun ingombro e applicati su struttura portante saldata elettronicamente al bordo d'incasso dotato di guarnizione a tenuta totale.

## INSTALLATION

Unpack the bowl.

The elements to be installed must be inserted in the appropriate containers, whose cutouts must be sized as specified in the instructions diagram.

Before proceeding with installation, fit the supplied airtight packing strip.

The cabinet is secured by tightening the hooks found underneath the sink. The hooks, which tighten gradually and take up no space, are attached to a load-bearing structure that is electronically welded to the installation edge.

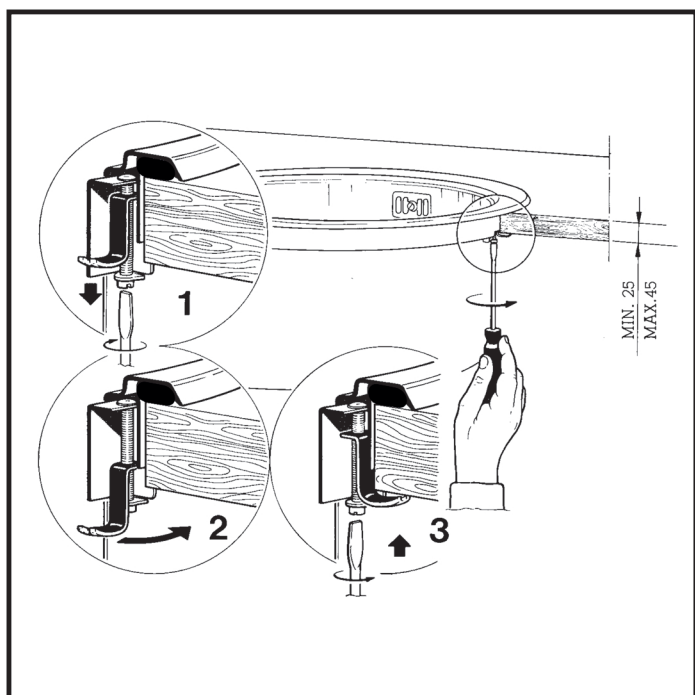

## INSTALLATION

Das Becken aus der Schutzverpackung befreien.

Die Einbauelemente werden in die entsprechenden Behälter eingebaut, welche die im Installationsplan angeführten Abmessungen aufweisen müssen.

Vor dem Einbau der Geräte muss die mitgelieferte Dichtung eingelegt werden.

Das Feststellen des Möbels erfolgt durch Einschrauben der dafür vorgesehenen Haken, die sich auf der Unterseite des Beckens befinden. Die kleinen Haken mit stufenweiser Schließung sind auf der Tragestruktur angebracht, die elektronisch an dem mit einer perfekt sitzenden Dichtung ausgestatteten Einbaurand angeschweißt ist.

## INSTALLATION

Libérer le bac de son emballage.

Les éléments à encastrer doivent être montés sur les meubles qui devront avoir les trous des dimensions indiquées dans le schéma des instructions.

Avant d'encastrer le bac ou l'évier, appliquer la garniture fournie sur le périmètre du trou d'encastrement.

Le blocage du meuble s'effectue en vissant les crochets prévus à cet effet, situés sous le bac, à serrage progressif et sans encombrement et appliqués sur une structure portante soudée électroniquement sur le bord d'encastrement avec garniture à étanchéité totale.

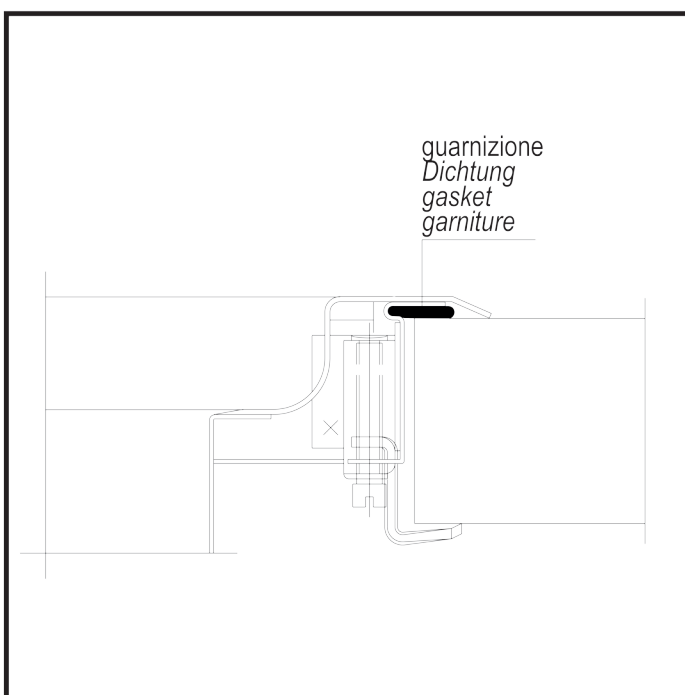

## PULIZIA E MANUTENZIONE

La vasca e i relativi accessori di completamento in acciaio inox si manterranno come all'origine se si avrà cura di pulirli usando una spugna imbevuta di una leggera soluzione detersiva (con specifici prodotti per la pulizia dell'acciaio comunemente reperibili in commercio), quindi sciacquarle ed asciugarle; ripassarle periodicamente con un panno inumidito di alcool.

Evitare assolutamente i detersivi a base di acidi (clorico, fluoridrico, fosforico e muriatico), le pagliette o spazzole di ferro ed i detersivi contenenti sostanze abrasive che potrebbero rigarne la superficie.

Evitare anche il contatto con vapori emanati da prodotti acidi (muriatico e clorico) o a base di ipoclorito di sodio, candeggina o ammoniaca, contenuti generalmente nei detersivi per la pulizia della casa, perché possono avere un'azione ossidante/corrosiva sull'acciaio inox.

Non lasciare pagliette o oggetti metallici appoggiati sull'acciaio inquanto rilasciano residui ferrosi con rischio di arrugginimento superficiale.

## CLEANING AND MAINTENANCE

*The bowl and the accessories in stainless steel will remain like new if you clean them with a sponge dampened with a light detergent solution (with products suitable for steel and available on the market), than rinse and dry. Periodically carry out a cleaning with a cloth dampened with alcohol.*

*Avoid acid-based detergents (chloric, hydrofluoric, phosphoric and hydrochloric), abrasive scrubbers or iron scouring pads nor should detergents containing abrasive substances that can scratch the steel surfaces be used.*

*Avoid contact with the fumes released by acid products (muriatic and hydrochloric acid) and with substances based on sodium hypochlorite, bleach or ammonia, which are commonly contained in housecleaning products, as they have an oxidizing/corrosive effect on stainless steel.*

*Do not leave steel wool pads or wet metal objects in contact with the steel, as they release iron residues that may cause surface rusting.*

## REINIGUNG UND WARTUNG

*Das Edelstahl-Becken und das entsprechende Zubehör bewahren ihre ursprüngliche Form und Farbe, wenn sie mit einem Schwamm und einem nicht aggressiven Reinigungsmittel (spezifische, im Handel erhältliche Produkte für die Edelstahlbehandlung) gereinigt, gespült und getrocknet werden. In regelmäßigen Abständen sind die Teile mit einem mit Alkohol getränkten Lappen zu polieren. Absolut zu vermeiden sind säurehaltige Reinigungsmittel (mit Chlor, Fluorwasserstoff, Phosphor und Chlorwasserstoffsäure), Metallschwämme oder Eisenbürsten und alle Reinigungsmittel mit schleifenden Substanzen, welche die Oberfläche zerkratzen würden. Vermeiden Sie auch den Kontakt der Kochfläche mit Dämpfen, die normalerweise von den auf Säurebasis (Chlorwasserstoffsäure und Chlor) oder auf Natriumhypochlorit-, Chlorlaugen- oder Ammoniakbasis hergestellten Hausreinigungsprodukten abgegeben werden. Diese können eine oxydierende und korrosive Wirkung auf das Edelstahl haben.*

*Lassen Sie keine Metallschwämme oder -gegenstände auf dem Stahl, weil diese eisenhaltige Substanzen enthalten, die ein oberflächliches Anrosten verursachen könnten.*

## NETTOYAGE ET ENTRETIEN

*Le bac et tous les accessoires en acier inoxydable se maintiendront dans l'état d'origine à condition de les nettoyer avec une éponge imbibée d'une solution détergente légère (avec des produits spécifiques pour le nettoyage de l'acier inox qui se trouve communément en vente), rincer et essuyer. Procéder périodiquement à un nettoyage avec un chiffon imbibé d'alcool. Éviter absolument les détergents à base d'acides (chlorique, fluorhydrique, phosphorique et chlorhydrique), les pailles de fer et les détergents contenant des substances abrasives pouvant en rayer la surface.*

*Éviter également le contact avec les vapeurs émanant de produits acides (chlorique) ou à base d'hypochlorite de soude, eau de javel ou ammoniacale contenus généralement dans les produits d'entretien pour la maison car ils peuvent avoir une action corrosive sur l'acier inox.*

*Ne pas laisser de tampons à récurer ou des objets métalliques posés sur l'acier car ils laisseraient des résidus ferreux entraînant un risque de rouille superficielle.*

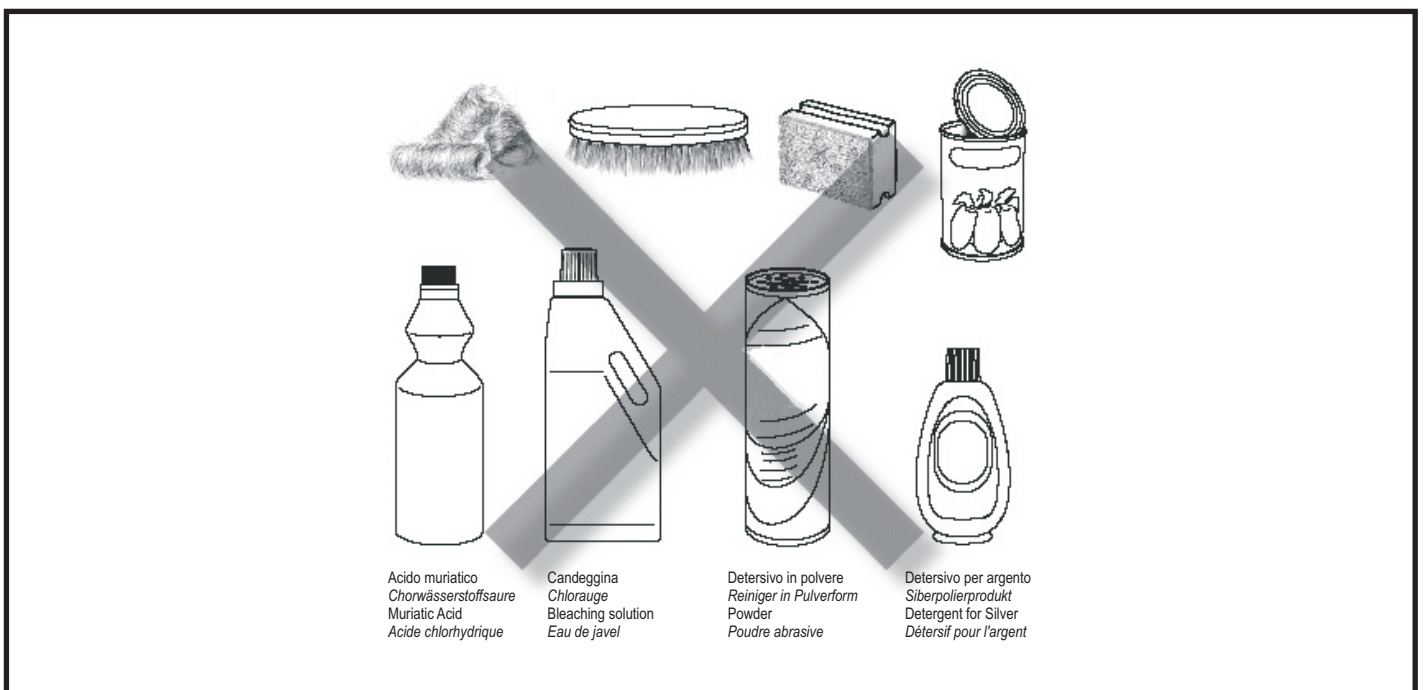

La costruttrice declina ogni responsabilità per possibili inesattezze contenute nel presente opuscolo imputabili ad errori di stampa o di trascrizione, per montaggi, installazioni ed uso non eseguiti in conformità alle sue indicazioni ed istruzioni. Si riserva inoltre di apportare senza preavviso ed in totale libertà operativa ogni e qualsiasi variante e miglioria d'ordine funzionale-tecnico ed estetica.

*Die Herstellerfirma weist jegliche Verantwortung für etwaige, im vorliegenden Anleitungsheft enthaltene Druck- und Übertragungsfehler, sowie für nicht entsprechend den vorliegenden Anleitungen und Angaben vorgenommene Installations- oder Montagearbeiten von sich. Die Firma behält sich weiters das Recht vor, ohne Vorankündigung und nach ihrem eigenen Gutdünken in jedem Moment Verbesserungen oder Änderungen der technisch-konstruktiven oder ästhetischen Merkmale ihrer Modelle vorzunehmen.*

The manufacturer refuses all responsibility for possible imprecisions contained in this booklet, due to misprints or clerical errors, for any assembly, installation and use which is not carried out in conformity with its respective directions and instructions. Moreover, it reserves the right to bring about any technical-functional and design change or improvement, without any previous notice and with the utmost operational freedom.

*Le Constructeur décline toute responsabilité pour les inexactitudes contenues dans opuscule et imputables à des erreurs d'imprimerie ou de transcription, pour les montages, les installations et l'utilisation non conformes aux indications et aux instructions données; il se réserve en outre le droit d'apporter sans préavis et en toute liberté les variantes ou améliorations d'ordre fonctionnel, technique et esthétique qu'il jugera opportunes.*

**ALPES-INOX**<sup>®</sup> s.r.l.

Via Monte Pertica, 5 - 36061 Bassano del Grappa (VI) Italia - Tel. +39 0424 513500 Fax +39 0424 36634 - info@alpesinox.com